



SHREDDER[®]

compact



compact 90

Der Spezialist für das kontinuierliche Schneiden von Gemüse und Obst in Würfel, Streifen und Scheiben

- kompaktes Design für geringen Platzbedarf
- einfache Bedienung für müheloses Arbeiten und geringe Einarbeitungszeit
- Schneidqualität für höchste Ansprüche
- kleine Würfelgrößen schon ab 3 mm
- Maschinengestell aus rostfreiem Edelstahl
- hoher Sicherheitsstandard nach gültigen internationalen Normen
- fahrbar mit Lenkrollen
- Wasseranschluss zum Durchspülen während des Schneidens
- stufenlos regelbare Drehzahl

The specialist for continuous cutting of vegetables and fruits in cubes, strips and slices

- *compact machine design for small space requirements*
- *simple operation for easy working and short time training*
- *the cutting quality fulfils highest requirements*
- *small cutting sizes starting from 3 mm*
- *machine body from stainless steel*
- *high safety standard according to valid international regulations*
- *mobile on wheels*
- *water connection for rinsing during cutting*
- *speed infinitely variable*

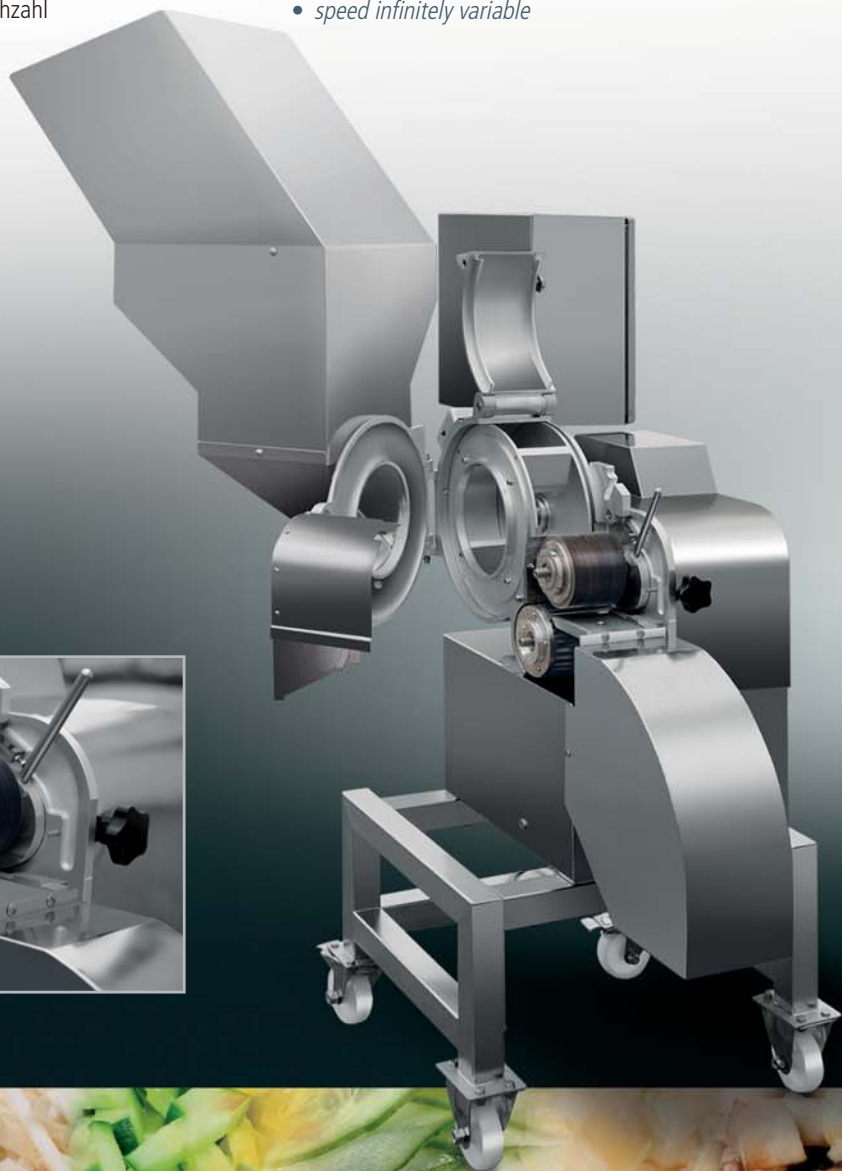

TECHNISCHE DATEN/ TECHNICAL DATA

Durchsatz	throughput	kg/h	400 - 2000
Anschlusswert	connected load	kW	0,75
Trommelbreite	width of drum	mm/ inch	90/ 3 ^{9/16}
Trommeldurchmesser	diameter of drum	mm/ inch	180/ 7 ^{1/16}
Länge x Breite x Höhe	length x width x height	mm	1114 x 1083 x 1695
Gewicht	weight	kg	150
Drehzahl	speed		stufenlos regelbar/ variable
Schneidgrößen	cutting sizes	mm	3-20

Schneidgrößen: 3, 4, 5, 6, 7, 8, 10, 12, 15, 20 mm • **cutting sizes:** 1/8, 5/32, 3/16, 1/4, 9/32, 5/16, 3/8, 15/32, 19/32, 25/32 inch